

Festőpisztoly elektromos 600W-os
festékszóró pisztolya



Használati utasítás



A termék használata előtt figyelmesen olvassa el a használati utasítást.



Vigyázat - elektromos áram!

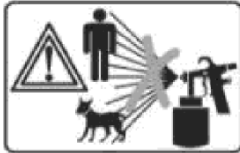

irányítsa a festékáramot személyekre vagy állatokra.

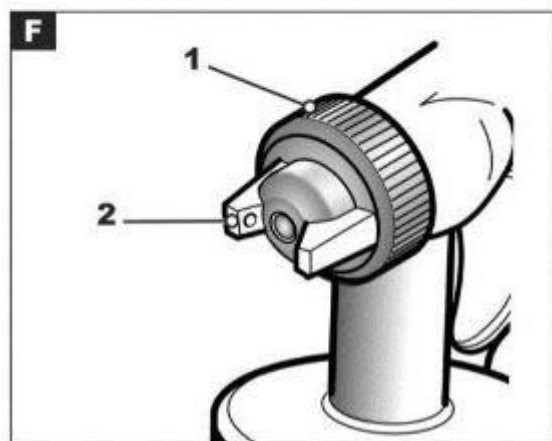
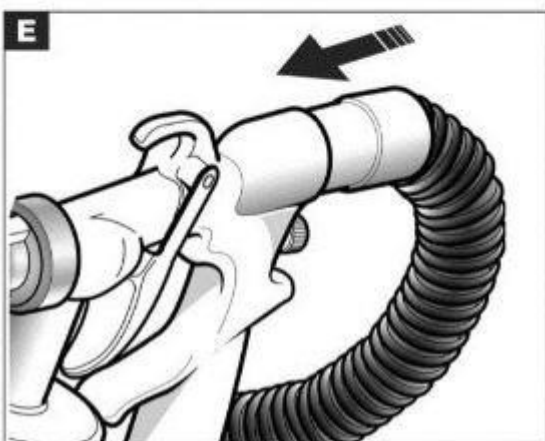
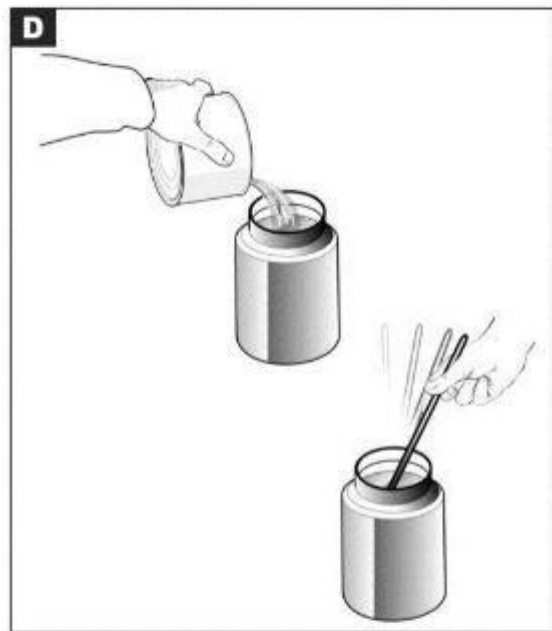
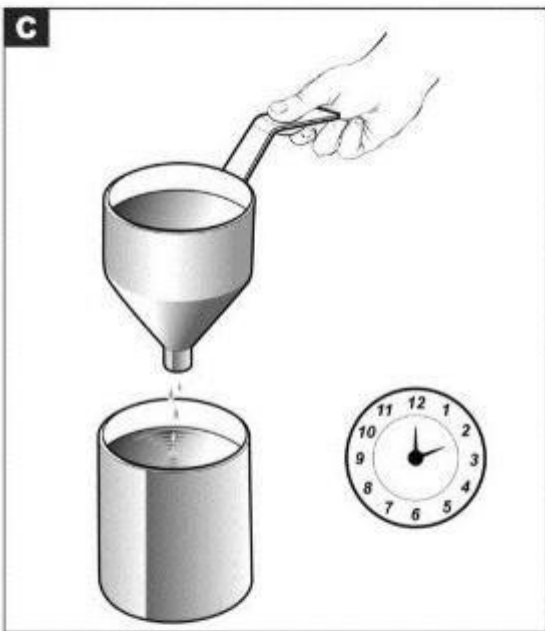
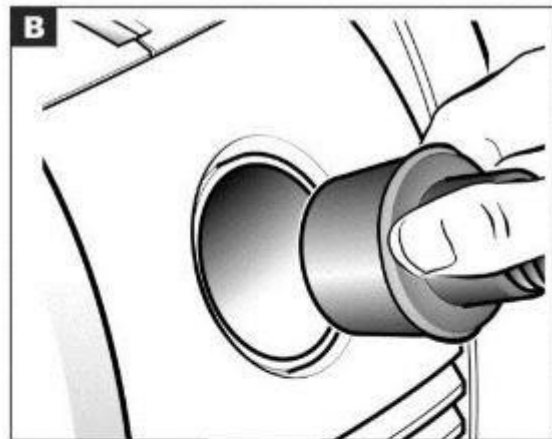
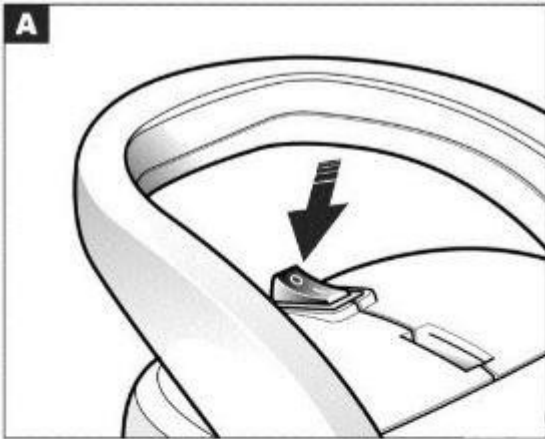

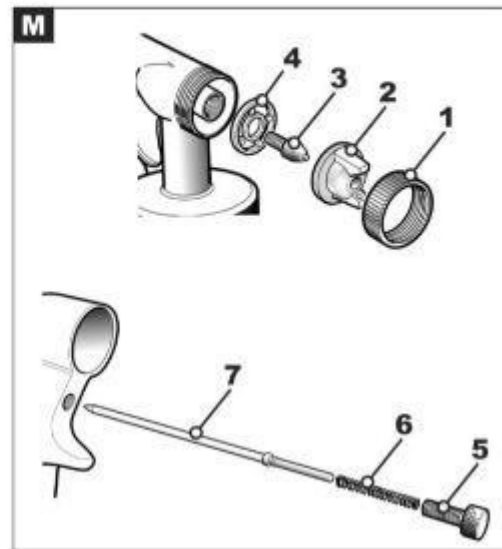
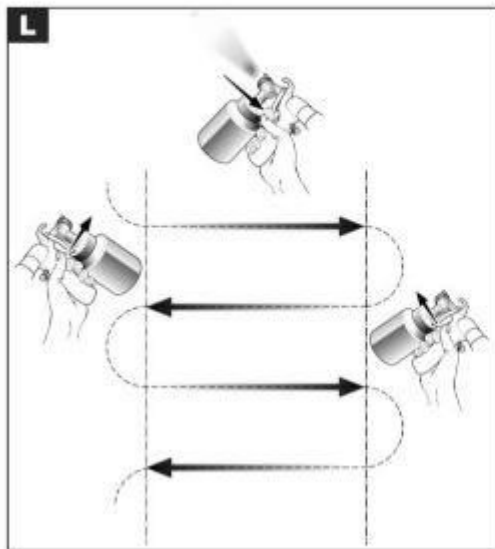
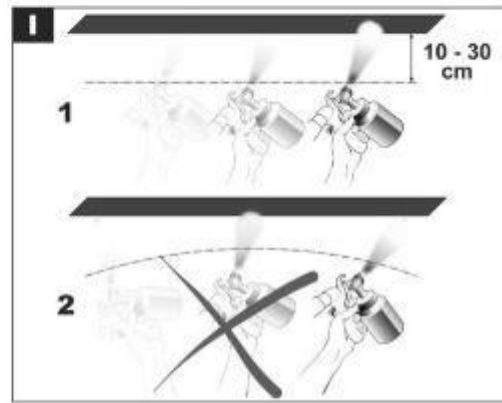
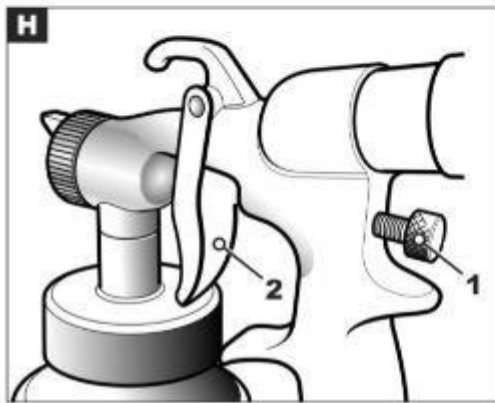
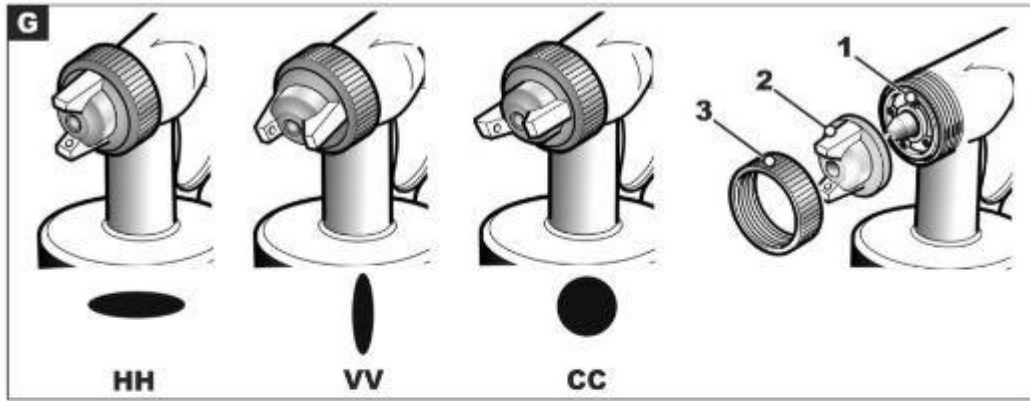

BEVEZETÉS

Köszönjük, hogy megvásárolta ezt a terméket, amely széles körű minőségbiztosítási folyamaton ment keresztül. Minden gondot megtettünk annak érdekében, hogy tökéletes állapotban érkezzon meg Önhöz.

A termékre vonatkozó garancia a vásárlás napjától számított 2 év, és csak az eredeti vásárlóra vonatkozik. Ez a garancia csak az anyag- vagy kivitelezési hibából eredő károkra vonatkozik, amelyek csak a garanciaidő alatt jelentkeznek, és nem terjed ki a fogyóeszközökre. A gyártó saját belátása szerint javítja vagy kicseréli a terméket az alábbi rendelkezések szerint. A terméket a termék kézikönyvében részletezett irányelveknek megfelelően használták, és hogy a terméket nem használták visszaélészerűen vagy nem olyan célra, amelyre nem szánták. Abban az esetben, ha nem történt szétválasztás, manipuláció, illetéktelen személyek általi illetéktelen kezelés vagy bérleti célú használat, a szállítás okozta károk nem tartoznak a garancia hatálya alá, az ilyen károkért a szállító cég felel. A jelen garancia alapján felmerülő igényeket első körben közvetlenül a kereskedőnél kell benyújtani a garanciaidőn belül. A terméket csak kivételes esetben szabad a gyártóhoz visszaküldeni. Ilyen esetben a fogyasztónak saját költségén kell visszaküldenie a terméket, és gondoskodnia kell arról, hogy a termék megfelelően legyen csomagolva a szállítás közbeni sérülések elkerülése érdekében, és mellékelnie kell a hiba rövid leírását és a blokk vagy más vásárlást igazoló bizonylat másolatát.

TERMÉKLEÍRÁS

A festőgép - többlépcsős forgó fúvógép a "HVLP" szórógénnel kombinálva tökéletes rendszer a precíziós festéshez. Használata nagyon egyszerű és teljesen biztonságos, mivel a maximális üzemi nyomás 0,15 bar. Mindezeket az előnyöket a "HVLP" alacsony nyomású levegő rendszer garantálja a festéshez állandó végtérfogatú légnyomás mellett.

LIQUIDÁCIÓ

A környezet védelme érdekében kövesse a gépek használatának területére vonatkozó hatályos szabványokban meghatározott eljárásokat. Ne dobja a csomagolást a szemétkébe. Ha lehetséges, újra kell használni. Ha a gépet már nem lehet használni vagy javítani, szerelje szét az alkatrészeket a szelektív hulladékgyűjtés érdekében. Minden műanyag alkatrészt azonosító kóddal jelölünk, amely jelzi az alkatrészekben felhasznált anyagokat.

BIZTONSÁG

Figyelem!

Az elektronikus eszköz használata előtt figyelmesen olvassa el és kövesse az alábbi biztonsági szabályokat és utasításokat.

A munka megkezdése előtt győződjön meg arról, hogy tudja, hogyan kell vészhelyzetben leállítani a gépet.

Tartsa ezeket az utasításokat biztonságos helyen, ahol szükség esetén könnyen tanulmányozhatja őket.

Elektromos biztonsági szabályok

1. Ellenőrizze, hogy a tápfeszültség megegyezik-e a készüléken feltüntetett értékkel.
2. Rendszeresen ellenőrizze a tápkábel sérülését vagy elöregedését. Ha a kábel már nem jó állapotban van, a gépet nem szabad használni. Cserélje ki eredeti cserekábelével.
3. A tápkábel vagy a hosszabbító nem haladhat át a szállítási vagy karbantartási berendezések szállítására használt területeken.
4. A festőgép dupla szigetelőrendszerrel van felszerelve. A kettős szigetelés növeli az elektromos biztonságot, ezért a gépet nem kell földelni.

Általános biztonsági szabályok

1. Használja a fogantyút a készülék mozgatásához. Ne érintse meg a tápkábelt vagy a tápcsövet.
2. Ne hagyja, hogy a gép nedves legyen, vagy nedvességnek legyen kitéve.
3. Húzza ki a gépet a hálózathoz, ha tisztítást, karbantartást vagy egyéb munkát kíván végezni a gépen. Húzza ki a dugót anélkül, hogy meghúzná a tápkábelt.
4. Tartsa a festőgépet gyermekek, más személyek és állatok elől elzárva.
5. Ne irányítsa a vízsugarat személyekre vagy állatokra.
6. A gépet 16 év alatti személyek nem használhatják.

Madárijesztő!

Figyelmesen tartsa be a biztonsági előírásokat.

A festőgépet elsősorban hideg vízzel való használatra tervezték. A felhasznált egyéb termékek (festékek, hígítók stb.) veszélyes, káros anyagokat, robbanásveszélyes vagy maró anyagokat tartalmazhatnak.

- Figyelmesen olvassa el az Ön által használt termék címkéjét (színek).
- A gép használatakor és tisztításakor, valamint festés közben ajánlott maszkot viselni, és használni a Kesztyű.
- A készüléket jól szellőző helyiségben használja.
- Gondosan kövesse a felhasznált termék címkéjén található ajánlásokat.
- Ne dohányozzon, és ne használjon olyan tárgyakat, amelyek szikrákat gerjeszhetnek, mivel a felhasznált oldószerek gyúlékonyak lehetnek.

SZÁLLÍTÁS ÉS ELŐZETES ELLENŐRZÉS

Vegye ki a festőgépet a csomagolásból, győződjön meg róla, hogy nem sérült, és óvatosan vegye ki a festőgépet a csomagolásból.
rendszeresse a géphez mellékelt dokumentumokat és tartozékokat.

1. Lakkozógép
2. Légtömlő pisztolyhoz
3. Fúvókák
4. Viszkozitásmérő
5. Festékszóró pisztoly' HVLP
6. Oktatási brosúra

BEÁLLÍTÁS

1. Ellenőrizze, hogy a tápfeszültség megegyezik-e a gép műszaki címkéjén feltüntetett értékkel.
2. Ellenőrizze, hogy a kapcsoló "O" (A) állásban van-e.
3. Csatlakoztassa a gép csatlakozóját a tápegységhez (legalább 1200 W).
4. Csatlakoztassa a tömlőt a többfokozatú centrifugális fúvóhoz (B).
5. A tartósíj felszerelése.

HASZNÁLT SZÍNEK ÉS ANYAGOK

A festékgyártók gyakran megadják a termékeik %-os hígítását: általában ecsettel vagy hengerrel alkalmazzák. A valóságban ennek a %-nak szórópisztollyal magasabbnak kell lennie. Közölje a festékszállítóval, hogy a terméket HVLP (nagy térfogatú, alacsony nyomású) szórópisztollyal fogja felhordani. Általában a terméket ebben az esetben hígítani kell (hígítás előtt próbahígítson ki egy kis mennyiségű festéket).

VISCOSITY

A "viszkozitás" egy műszaki kifejezés, amely azt jelzi, hogy a termék folyékonyabb vagy sűrűbb: az előbbi esetben alacsony viszkozitásúnak, míg az utóbbi esetben magas viszkozitásúnak mondják. A viszkozitás mérését másodpercben fejezik ki. A viszkozitás méréséhez töltsen meg a viszkozimétert festékekkel, és figyelje meg, mennyi idő alatt hatol át a festék a viszkoziméter alsó nyílásának alján lévő lyukon (C). A mért idő a viszkozitás értéke, amelyet DIN-ben fejezünk ki.

Ez a gép 10 és 35 (35 DIN) közötti viszkozitási tartományba tartozó termékeket tud használni,

A sokkal magasabb viszkozitású festékek csak vízben oldódó termékekhez és belső falakhoz használhatóak. A festék mennyisége és típusa nagyon fontos. A leggyakrabban használt termékek főbb viszkozitási értékei a következők:

Töltsön meg 10-20 DIN-s-t hígítás nélkül

Fapác 15-25 DIN-s hígítás nélkül Kétkomponensű festék

20-35 DIN, lásd a gyártó utasításait.

Olajfestékek 20-35 DIN, lásd a gyártó utasításait.

A termék gyártójának utasításai a hígítószer típusára és a hozzáadandó %-os mennyiségre vonatkozóan (5 és 50% között változhat).

A TERMÉK ELŐKÉSZÍTÉSE A FESTÉSHEZ

Rázd le magadról. Öntse a festéket a festékszóró pisztoly tartályába anélkül, hogy túltöltené azt (legfeljebb 3/4-ig).

Keverje össze a terméket egy pálcika segítségével (D). Hígítsa a terméket a gyártó utasításainak megfelelően. HA SZÜKSÉGES, ADJON HOZZÁ ELKÉSZÍTETT OLDATOT, MIUTÁN KIPRÓBÁLTA EGY DARAB KÁRTYÁN VAGY FÁK. A termék megfelelő hígításának ellenőrzése után a teljes termék hígítható.

HVPL szórópisztoly'

Helyezze fel a pisztolytartályt, és húzza meg teljesen.

Csatlakoztassa a tömlőt a pisztoly fogantyújához

(E).

A kívánt porlasztási típus kiválasztásához válassza ki a beállítást (F - 1), állítsa be a pozíciót, és irányítsa a fúvókát (F - 2) a kívánt érték eléréséhez (G):

HH Vízzintes

permetezés VV

Függőleges

permetezés CC

gúl'atý permetezés

A tömítés (G-1) 4 átmenő bevágást tartalmaz, amelyek segítik a fúvóka (G-2) elhelyezését. A pozíciót egy alulról kiálló nyelv határozza meg. A szórás típusának kiválasztása után húzza meg a beállítógyűrűt (G - 3). A vízszintes vagy függőleges szórás (HH-W) nagyobb területekhez ajánlott. A kerek szórás (CC) a kis tárgyak helyére vagy nehezen hozzáférhető területekre (szögek stb.) való.

MŰKÖDÉS ÉS HASZNÁLAT

A porlasztó biztosítja a gép működéséhez szükséges sűrített levegőt. A levegő a fúvókából áramlik ki, és csak akkor permetez festéket, amikor a ravaszt meghúzzák.

Kezdje a

A gép indításához kapcsolja be a hálózati kapcsolót.

A szórópisztoly működése és használata

A permetezés könnyen beállítható a következőképpen:

- Zárja be teljesen a beállítócsavart (H - 1) jobbra.
- Tartsa a ravaszt (H - 2) és lassan nyissa a festékcsavart (H - 1), amíg a megfelelő mennyiségű festéket el nem éri.

- A szórópisztolynak szabályos mozgást kell végeznie, és mindig azonos távolságra kell tartania (10 és 30 cm között) a beállításoktól és a használt festéktípustól függően), és mindenekelőtt mindig párhuzamosnak kell lennie a tárgy kontúrával (l -1).

Výstraha

Soha ne használjon körkörös mozdulatokat: ez károsíthatja a film minőségét (1 - 2). Minden egyes előre irányuló mozgás végén engedje el a kioldót, és a hátrameneti mozgás megkezdése után húzza meg újra. Ez megakadályozza a második réteg által okozott splice-nyomokat, különösen a nagyobb területek esetében (L).

A mozgásnak vízszintesnek kell lennie, ha a permetezés függőleges, vagy függőlegesnek, ha a permetezés vízszintes. A körkörös permetezés (CC) nagyobb távolságot igényel a permetezendő tárgytól. Festés előtt minden esetben végezzen próbákat karton- vagy fadarabokon.

EGYÉB HASZNÁLATOK

Miután a szerelvényt a tömlőhöz csatlakoztatták, a gép matracok vagy más tárgyak fújására vagy felfújására is használható.

KARBANTARTÁS ÉS TISZTÍTÁS

A festőgép minimális karbantartást igényel. Először válassza le a gépet a hálózatról. Tisztítsa meg a szerkezetet egy tiszta ruhával (szükség esetén vízzel vagy alkohollal átitatott ronggyal).

KARBANTARTÁS ÉS TISZTÍTÁS

A szórópisztolyt használat után azonnal alaposan meg kell tisztítani. Ha a festék megszárad a pisztoly belsejében, a tisztítás sokkal nehezebb lesz, és a pisztoly többé nem lesz használható. A pisztoly tisztításához használja a festék gyártója által ajánlott festékhígítót (vagy oldószert) egy jól szellőző helyiségben. Kövesse a leírt biztonsági utasításokat.

Festők fegyvere"

- Szedje szét az ágyútartályt.
- Öntse a maradék festéket a dobozba, és zárja le a későbbi felhasználás érdekében.
- Öntse a hígítószert (kis mennyiségben) a tartályba, rázza meg óvatosan a pisztollyal, és irányítsa a szórófejes flakont a tisztítótartályba. Ismétlje meg ezt az eljárást, amíg a befűjt hígítószer teljesen tiszta nem lesz.

- Tisztítson meg minden festéknyomot a tartályon belül és kívül.
- Tisztítsa meg a tartályfedél alatt található tömítést.

A tű és a tű

Csavarja le a gyűrűt (M - 1).

Vegye ki a fúvókát (M - 2).

Húzza meg teljesen a beállítócsavart (M - 3).

Távolítsa el az alátétet (M - 4).

Húzza meg teljesen a beállítócsavart (11 - 5). Vegye

ki a rugót (M - 6)

Húzza ki a tűt (M - 7): szerszám használata nem ajánlott.

Tegye ezeket a darabokat egy edénybe, és tisztítsa meg őket egy kefével és hígítóval. Tisztítsa meg a pisztoly belsejét és a tömlőt is.

Ezeket az alkatrészeket alaposan meg kell szárítani, mielőtt kicserélnék.

Madárijesztő!

Szerelje össze az alkatrészeket a fenti eljárás fordítottjával. Ajánlott a belső hüvelyt (M - 3) a tű (M - 7) előtt felszerelni.

Problémamegoldás

Problémamegoldás - probléma és megoldás		
A probléma	Ok	Megoldás
A festék lefolyik a tárgyra, amit lefújnak	A termék túlságosan Hígított	Hígítatlan termék hozzáadása
	Beállítások Permetezés	Csökkentse a festékáramlást a csavar meghúzásával (H-1)
	Túl lassú mozgás	Gyorsabban mozgatja a szórópisztolyt
	A fegyver ravasza továbbra is Nyomtatva a	Amikor a mozgás megáll, engedje el a kioldót
	Távolság a fegyvertől	Növelje a távolságot a fegyver között és permetezett tárgyak
A szín felvitele gyenge vagy szabálytalan	Túl sűrű szín	Hígító hozzáadása
	Beállítások Permetezés	Növelje a festékáramlást a csavar meghúzásával. (H-1)
	Túl gyors mozgás	Lassabban mozgatja a szórópisztolyt
	A fegyver eltömődött.	Tisztítsd meg a fegyvert". Tisztítsa meg a fúvókát és a tüt (M-y).
	A fegyver távolságaf	Csökkentse a távolságot a fegyver között és permetezett tárgy
Nincs lefedettség bevonattal	A szín nem kellően hígítva	Hígító hozzáadása
	A szín is sűrű magas viszkozitás	Ellenőrizze a termék viszkozitását
	A fegyver eltömődött.	Tisztítsd meg a fegyvert". Tisztítsa meg a belső fúvókát (M-3)
	Tömlő megrepedt vagy más módon sérült	Cserélje ki a tömlőt
	A légszűrő upchaty	Cserélje ki a szűrőt
	Szemcsés bevonat	Ha szükséges, szűrje a színt a szűrő vagy szűrő
	Tartály rosszul zárva	Tisztítsa meg a tömítést és zárja le a tartályt

Biztonsági okokból és a megfelelő működés biztosítása érdekében a tartály nincs hermetikusan lezárva.

Még a teljes lezárás után is maradhat egy kis légáramlás.

Forrás :	Névleges teljesítmény	Üzemi nyomás	Levegő elszívása	Cső hossza	Tartály térfogata	Folyadék szállítás
230V 50Hz	600W	2-5psi	180-230 l/min	150cm	1L	450-550 ml/perc